

LEBEN

ПРОСТО ДЛЯ ЖИЗНИ

ИНСТРУКЦИЯ ПО ЭКСПЛУАТАЦИИ



Подошва
с тефлоновым покрытием



Регулируемая
подача пара



Функция
парового удара



Разбрызгиватель



Противокапельная
система



Регулятор
температуры с термостатом



Система
самоочистки



Утюг
с отпаривателем
Арт. 249-039

Благодарим вас за выбор продукции торговой марки LEBEN. Наши изделия разработаны в соответствии с высокими стандартами качества, функциональности и дизайна.

Перед началом эксплуатации прибора, пожалуйста, внимательно прочитайте данную инструкцию: в ней содержится важная информация, касающаяся вашей безопасности, а также рекомендации по правильному использованию прибора и уходу за ним. Сохраните инструкцию вместе с гарантийным талоном, кассовым чеком, картонной коробкой и упаковочным материалом.

ОГЛАВЛЕНИЕ

1. Общие указания по безопасности	2
2. Специальные указания по безопасности данного прибора.....	3
3. Сфера использования.....	3
4. Описание прибора.....	4
5. Подготовка к работе.....	4
6. Заполнение резервуара водой.....	4
7. Глажение с паром.....	5
8. Усиленный выброс пара	5
9. Глажение с разбрызгивателем.....	5
10. Противокапельная система	5
11. Сухая глажка	5
12. Завершение работы.....	5
13. Система самоочистки	5
14. Уход и очистка	5
15. Дата производства.....	5
16. Технические характеристики.....	6
17. Требования по утилизации.....	6
18. Возможные неисправности и способы их устранения	6
19. Правила и условия хранения и перевозки	6
20. Гарантийное обязательство	7

1. ОБЩИЕ УКАЗАНИЯ ПО БЕЗОПАСНОСТИ

- Используйте прибор только по назначению.
- Перед вводом прибора в эксплуатацию внимательно прочитайте данную инструкцию.
- Каждый раз перед включением прибора осматривайте его. При наличии повреждений прибора и сетевого шнура ни в коем случае не включайте прибор в розетку.
- Прибор и сетевой шнур должны храниться так, чтобы они не попадали под воздействие высоких температур, прямых солнечных лучей и влаги.
- **Не оставляйте работающий прибор без надзора! Если вы больше не пользуетесь прибором, обязательно выключайте его.**
- Прибор не предназначен для использования детьми, а также людьми с ограниченными возможностями или не имеющими соответствующего опыта и знаний. Исключение составляют случаи, когда такие лица находятся под контролем либо проинструктированы о безопасном использовании прибора. Не позволяйте детям играть с прибором.
- **Внимание! Не используйте прибор вблизи ванн, раковин или других емкостей, заполненных водой.**
- Ни в коем случае не погружайте прибор в воду или другие жидкости. Не прикасайтесь к прибору влажными руками. При намокании прибора сразу отключите его от сети.
- По окончании эксплуатации, при чистке или поломке прибора всегда отключайте его от сети.

LEBEN

ПРОСТО ДЛЯ ЖИЗНИ

- В случае падения прибора в воду немедленно отключите его от сети. При этом ни в коем случае не опускайте руки в воду.
- Не следует использовать прибор после падения, если имеются видимые признаки повреждения. Перед дальнейшим использованием прибор должен быть проверен квалифицированным специалистом.
- Включайте прибор только в источник переменного тока (~). Перед включением убедитесь, что прибор рассчитан на напряжение, используемое в сети.
- Прибор может быть включен только в сеть с заземлением. Для обеспечения вашей безопасности заземление должно соответствовать установленным электротехническим нормам. Не пользуйтесь нестандартными источниками питания или устройствами подключения. При использовании удлинителя убедитесь, что он заземлен. **Любое нарушение требований к подключению лишает вас права на гарантийное обслуживание.**
- Перед включением прибора в сеть убедитесь, что переключатель находится в положении MIN.
- Не используйте прибор вне помещений.
- **Предохраняйте прибор от ударов об острые углы.**
- Нельзя переносить прибор, держа его за сетевой провод. Запрещается также отключать прибор от сети, держа его за сетевой провод. При отключении прибора от сети держитесь за штепсельную вилку.
- Использование аксессуаров, не входящих в комплект, лишает вас права на гарантийное обслуживание.
- После использования никогда не обматывайте провод электропитания вокруг прибора, так как со временем это может привести к излому провода. Всегда расправляйте провод на время хранения.
- Замену шнура и ремонт прибора могут осуществлять только квалифицированные специалисты – сотрудники сервисного центра. Неквалифицированный ремонт представляет прямую опасность для пользователя.
- Не производите ремонт прибора самостоятельно.
- Для ремонта прибора могут быть использованы только оригинальные запасные части.

2. СПЕЦИАЛЬНЫЕ УКАЗАНИЯ ПО БЕЗОПАСНОСТИ ДАННОГО ПРИБОРА

- Используйте кипяченую или фильтрованную воду. Не используйте дистиллированную воду и другие жидкости.
- **Не оставляйте включенный утюг без присмотра даже на некоторое время. Всегда отключайте утюг после использования!**
- **Прежде чем заполнить резервуар водой, убедитесь, что утюг отключен от сети.**
- Не допускайте соприкосновения сетевого шнура с горячими предметами или подошвой утюга. Дождитесь, пока утюг полностью остынет, прежде чем убрать его на хранение.
- **При работе прибор сильно нагревается – прикосновение к подошве утюга или попадание пара на кожу может вызвать сильный ожог!**
- Чтобы вода не вытекала, не заполняйте резервуар выше максимальной отметки.
- Не используйте утюг рядом с легковоспламеняющимися поверхностями и предметами.
- Используйте и храните утюг на ровных плоских поверхностях.
- Храните утюг в недоступном для детей месте.
- Не используйте химические добавки, ароматические вещества или средства для удаления известкового налета.

3. СФЕРА ИСПОЛЬЗОВАНИЯ

- Прибор предназначен для бытового применения в соответствии с данной инструкцией.
- Прибор не предназначен для промышленного и коммерческого использования.

- Производитель не несет ответственности за ущерб, возникший в результате неправильного или не предусмотренного настоящей инструкцией использования.

4. ОПИСАНИЕ ПРИБОРА

1. Разбрызгиватель
2. Крышка резервуара для воды
3. Кнопка разбрызгивателя
4. Кнопка усиленного выброса пара
5. Регулятор подачи пара
6. Рукоятка
7. Крепление провода
8. Пластиковая юбка
9. Индикатор работы
10. Резервуар для воды
11. Термостат
12. Кнопка самоочистки
13. Подошва с отверстиями для пара

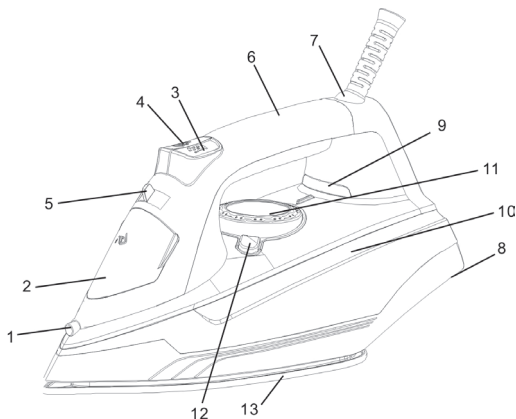

5. ПОДГОТОВКА К РАБОТЕ

- Перед первым использованием удалите все упаковочные материалы снаружи и изнутри, протрите рабочую поверхность утюга мягкой тряпкой.
- Внимание! Новый утюг может иметь небольшой запах и издавать негромкие звуки – как правило, такое явление возникает при первом использовании. Это нормально и обычно проходит через 2-7 дней использования.
- Перед глаженьем внимательно изучите маркировку на одежде. Если маркировка отсутствует, следуйте рекомендациям ниже:

Маркировка	Тип ткани	Уровень нагрева
	Синтетика	● Низкая температура
	Шелк, шерсть	● ● Средняя температура
	Хлопок, лен	● ● ● Высокая температура
	Запрещено гладить	

6. ЗАПОЛНЕНИЕ РЕЗЕРВУАРА ВОДОЙ

- Прежде чем заполнить резервуар водой, отключите утюг от сети.
- Установите регулятор подачи пара в начальное положение.
- Налейте воду в отверстие резервуара для воды. Не заполняйте резервуар выше максимальной отметки.
- Закройте крышку резервуара.

7. ГЛАЖЕНЬЕ С ПАРОМ

- Во время паровой глажки переведите регулятор подачи пара в начальное (минимальное) положение и переведите термостат в положение «•», «••» или «•••».
- После того как индикатор погаснет, поверните регулятор подачи пара в подходящее положение. Можно начинать паровую глажку.

8. УСИЛЕННЫЙ ВЫБРОС ПАРА

- Переведите регулятор температуры в положение «•••».
- Нажмите кнопку усиленного выброса пара.

9. ГЛАЖЕНЬЕ С РАЗБРЫЗГИВАТЕЛЕМ

- Для использования функции необходимо наличие воды в резервуаре.
- Для глаженья с разбрызгивателем нажимайте во время глаженья кнопку разбрызгивателя.
- **Внимание:** деликатные ткани мы рекомендуем либо увлажнять заранее, используя функцию разбрызгивателя, либо подкладывать влажную марлю между утюгом и тканью. Во избежание оставления следов не используйте разбрызгиватель на шелковых или синтетических тканях.

10. ПРОТИВОКАПЕЛЬНАЯ СИСТЕМА

У обычных утюгов вода может капать из подошвы при низких температурах. Данный утюг оборудован современной противокапельной системой. При низких температурах прибор автоматически отключает функцию подачи пара. Когда это произойдет, вы услышите щелчок. Для возобновления подачи пара установите терморегулятор на максимальную температуру.

11. СУХАЯ ГЛАЖКА

Для сухой глажки переведите регулятор подачи пара в начальное положение (минимальное) и регулятор температуры в подходящее положение.

12. ЗАВЕРШЕНИЕ РАБОТЫ

После завершения глаженья отключите утюг от сети, вылейте оставшуюся воду, установите терморегулятор и регулятор подачи пара в начальное положение.

13. СИСТЕМА САМООЧИСТКИ

Установите термостат в максимальное положение, нажмите и удерживайте кнопку самоочистки примерно 1 минуту, при этом утюг будет активно выделять пар. Рекомендуется использовать эту функцию раз в две недели.

14. УХОД И ОЧИСТКА

- Выньте вилку сетевого шнура из розетки.
- Удалите воду из резервуара.
- Поставьте утюг в вертикальное положение и дайте ему полностью остыть.
- Для очистки подошвы используйте мягкую ткань. Никогда не используйте наждачную бумагу, уксус или другие химические составы.
- Для очистки пластиковых поверхностей используйте обычный мыльный раствор.

15. ДАТА ПРОИЗВОДСТВА

Дата производства указана на упаковке изделия.

16. ТЕХНИЧЕСКИЕ ХАРАКТЕРИСТИКИ

LEBEN 249-039 – утюг с отпаривателем

Напряжение: 220 В

Частота: ~50 Гц

Мощность: 2200 Вт

Класс защиты: 1

17. ТРЕБОВАНИЯ ПО УТИЛИЗАЦИИ

Отходы, образующиеся при утилизации изделий, подлежат обязательному сбору с последующей утилизацией в установленном порядке и в соответствии с действующими требованиями и нормами отраслевой нормативной документации, в том числе в соответствии с СанПиН 2.1.3684-21 «Санитарно-эпидемиологические требования к содержанию территорий городских и сельских поселений, к водным объектам, питьевой воде и питьевому водоснабжению населения, атмосферному воздуху, почвам, жилым помещениям, эксплуатации производственных, общественных помещений, организации и проведению санитарно-противоэпидемических (профилактических) мероприятий».

18. ВОЗМОЖНЫЕ НЕИСПРАВНОСТИ И СПОСОБЫ ИХ УСТРАНЕНИЯ

При возникновении неисправности следует обращаться в авторизованный сервисный центр.

19. ПРАВИЛА И УСЛОВИЯ ХРАНЕНИЯ И ПЕРЕВОЗКИ

- Отключите прибор от электрической сети и дайте ему полностью остыть. Очистите прибор, следуя рекомендациям в данной инструкции
- Смотрите шнур питания.
- Храните прибор в сухом, прохладном месте.
- Хранение и транспортировку рекомендуется осуществлять в заводской упаковке.

Примечание: вследствие постоянного изменения и улучшения продукции между инструкцией и изделием могут наблюдаться некоторые различия. Производитель надеется, что пользователь обратит на это внимание.

LEBEN Утюг с отпаривателем, 2200 Вт, тефлон, функции антикапля, антинакипь, бак для воды – 450 мл

220 В, 50 Гц. Материал: пластмасса, керамика, металл. Соответствует требованиям ТР ТС 004/2011 «О безопасности низковольтного оборудования», ТР ТС 020/2011 «Электромагнитная совместимость технических средств», ТР ЕАЭС 037/2016 «Об ограничении применения опасных веществ в изделиях электротехники и радиоэлектроники». Гарантийный срок: 12 месяцев. Срок службы: 3 года. Импортер, лицо, уполномоченное на принятие претензий потребителей в России: ООО «КОНСТАНТА ТОРГ», 121552, город Москва, улица Оршанская, дом 5, помещение 137, тел.: 8 800 500-18-42, эл. почта: constorg@list.ru. Импортер в РБ: ООО «МПР Ритейл», Беларусь, г. Минск, ул. Голубка, 2. Тел.: 8 (017) 396-85-17. Изготовлено в Китае. Класс защиты: 1. Изготовитель: Нингбо Азон Электрик Аплайнс Кампани Ко., Лтд. Адрес: Тяньнань Вилладж, Чжоусиан, Цыси, Нинбо, провинция Чжэцзян, Китай. Дата изготовления указана на упаковке.

20. ГАРАНТИЙНОЕ ОБЯЗАТЕЛЬСТВО

Изделие: *LEBEN Утюг с отпаривателем*

Модель: *249-039*

Настоящая гарантия предоставляется изготовителем в дополнение к правам потребителя, установленным действующим законодательством Российской Федерации, и ни в коей мере не ограничивает их.

Настоящая гарантия действует в течение 12 месяцев с даты приобретения изделия и подразумевает гарантийное обслуживание изделия в случае обнаружения дефектов, связанных с материалами и работой. В этом случае потребитель имеет право в том числе на бесплатный ремонт изделия. Настоящая гарантия действительна при соблюдении следующих условий:

1. Изделие должно использоваться в строгом соответствии с инструкцией по эксплуатации, с соблюдением правил и требований безопасности.
2. Обязанности изготовителя по настоящей гарантии исполняются продавцами – уполномоченными дилерами изготовителя и официальными сервисными центрами. Настоящая гарантия не распространяется на изделия, приобретенные у не уполномоченных изготовителем продавцов, которые самостоятельно отвечают перед потребителем в соответствии с российским законодательством.
3. Настоящая гарантия не распространяется на дефекты изделия, возникшие в результате:
 - химического, механического или иного воздействия, попадания посторонних предметов, жидкостей, насекомых и продуктов их жизнедеятельности внутрь изделия;
 - неправильной эксплуатации, заключающейся в использовании изделия не по его прямому назначению, а также установки и эксплуатации изделия с нарушением правил и требований техники безопасности;
 - появления внешних изменений, возникших в результате нормальной эксплуатации, а также естественного износа, не влияющих на функциональные свойства: механические повреждения внешней или внутренней поверхности (вмятины, царапины, потертости), естественные изменения цвета металла, в т. ч. появление радужных и темных пятен, а также коррозии на металле в местах повреждения покрытия и на непокрытых участках металла;
 - износа деталей отделки, ламп, батарей, защитных экранов, накопителей мусора, ремней, щеток и иных деталей с ограниченным сроком использования;
 - ремонта изделия, произведенного лицами или фирмами, не являющимися авторизованными сервисными центрами.
4. Настоящая гарантия действительна по предъявлении вместе с оригиналом настоящего талона оригинала товарного чека, выданного продавцом, и изделия, в котором обнаружены дефекты.
5. Настоящая гарантия действительна только для изделий, используемых для личных бытовых нужд, и не распространяется на изделия, которые используются для коммерческих, промышленных или профессиональных целей.

Поставщик не несет никакой ответственности за ущерб, связанный с повреждением изделия при транспортировке, в результате некорректного использования, а также в связи с модификацией или самостоятельным ремонтом изделия.

<https://leben-home.ru>

ГАРАНТИЙНЫЙ ТАЛОН

Наименование товара:		
Код товара:		Печать и подпись продавца:
Дата продажи:		
Срок гарантии:	12 месяцев с момента продажи товара	

ГАРАНТИЙНЫЕ ОБЯЗАТЕЛЬСТВА НЕ ДЕЙСТВУЮТ В СЛУЧАЯХ:

- повреждений, возникших в результате нарушений условий инструкции по эксплуатации, в том числе неправильного подключения, неисправной/нестабильной электросети и/или плохого ухода за изделием;
- механических повреждений (следы ударов, трещины, сколы и проч.);
- негативного воздействия внешних факторов, в том числе воздействия влаги, высоких/низких температур, коррозии, окисления, попадания внутрь прибора посторонних предметов, веществ, жидкостей, насекомых или животных;
- наличия признаков ремонта неуполномоченными лицами (самим покупателем);
- действия непреодолимой силы (пожара, аварии и пр.), несчастного случая, умышленных или неосторожных действий покупателя или третьих лиц;
- изменения конструкции товара, подключения внешних устройств, использования не по назначению;
- естественного износа деталей;
- гарантийные обязательства не распространяются на элементы питания и шнур электропитания.

Внимание! Прибор предназначен только для использования в домашних условиях.

В случае использования в коммерческой деятельности или при промышленном применении прибор снимается с гарантии.

Гарантийные обязательства теряют силу по истечении гарантийного срока.

Если при покупке товаров покупателем не были предъявлены претензии по комплектности товаров, внешнему виду, наличию механических повреждений, то в дальнейшем такие претензии не принимаются.

С условиями настоящего гарантийного талона ознакомлен и согласен.

(подпись, Ф. И. О. покупателя)

Корешок талона на гарантийный ремонт изделия

Данные о произведенном ремонте

✂ Модель.....
Серийный номер.....
Дата покупки.....
Покупатель.....
Адрес.....
Телефон.....
Дата ремонта / АСЦ.....
Место печати продавца.....

Данные о произведенном ремонте

✂ Модель.....
Серийный номер.....
Дата покупки.....
Покупатель.....
Адрес.....
Телефон.....
Дата ремонта / АСЦ.....
Место печати продавца.....

Данные о произведенном ремонте

✂ Модель.....
Серийный номер.....
Дата покупки.....
Покупатель.....
Адрес.....
Телефон.....
Дата ремонта / АСЦ.....
Место печати продавца.....

Изделие..... Модель.....

Серийный №.....

Дата продажи.....

Фирма, продавец.....

Подпись продавца.....

Печать продавца.....

Покупатель.....

Адрес.....

Телефон.....

Настоящий талон действителен только при наличии печати и заполнения всех приведенных выше граф.

Корешок талона на гарантийный ремонт изделия

LEVEN
ПРОСТО ДЛЯ ЖИЗНИ

Данные о произведенном ремонте

✂ Модель.....
Серийный номер.....
Дата покупки.....
Покупатель.....
Адрес.....
Телефон.....
Дата ремонта / АСЦ.....
Место печати продавца.....

Данные о произведенном ремонте

✂ Модель.....
Серийный номер.....
Дата покупки.....
Покупатель.....
Адрес.....
Телефон.....
Дата ремонта / АСЦ.....
Место печати продавца.....

Данные о произведенном ремонте

✂ Модель.....
Серийный номер.....
Дата покупки.....
Покупатель.....
Адрес.....
Телефон.....
Дата ремонта / АСЦ.....
Место печати продавца.....

Изделие..... Модель.....

Серийный №.....

Дата продажи.....

Фирма, продавец.....

Подпись продавца.....

Печать продавца.....

Покупатель.....

Адрес.....

Телефон.....

Настоящий талон действителен только при наличии печати и заполнения всех приведенных выше граф.