

LEBEN

ПРОСТО ДЛЯ ЖИЗНИ

РУКОВОДСТВО ПО ЭКСПЛУАТАЦИИ



Чайник
электрический
Арт.: 291-113

Благодарим вас за выбор продукции торговой марки LEBEN.

Наши изделия разработаны в соответствии с высокими стандартами качества, функциональности и дизайна.

Перед началом эксплуатации прибора, пожалуйста, внимательно прочитайте данную инструкцию. В ней содержится важная информация, касающаяся вашей безопасности, а также рекомендации по правильному использованию прибора и уходу за ним. Сохраните инструкцию вместе с гарантийным талоном, кассовым чеком, картонной коробкой и упаковочным материалом.

МЕРЫ ПРЕДОСТОРОЖНОСТИ

- Прочитайте всю инструкцию перед эксплуатацией прибора.
- Перед первым включением убедитесь, что напряжение в электрической сети соответствует напряжению, указанному на корпусе устройства.
- Отключайте прибор от сети в случае сбоев в работе, перед чисткой, после эксплуатации.
- Не используйте прибор с поврежденным электрическим проводом, штепселем или другими деталями. Неисправный прибор отнесите в сервисную мастерскую для проверки и ремонта.
- Не используйте прибор вне дома. Чайник предназначен только для домашнего использования.
- Не оставляйте работающий прибор без присмотра.
- Используйте только те аксессуары, которые входят в комплект поставки.
- Не допускайте расположения провода на углу стола, а также его контакта с горячей поверхностью.
- Не располагайте прибор на газовой или электрической плите либо рядом с ними.
- Не включайте пустой чайник (без воды).
- Храните прибор вдали от детей.
- Во время работы устройство должно располагаться на твердой ровной поверхности, в месте, недоступном для детей.
- Во избежание пожара, электрического шока, травмы не погружайте провод, электрическую вилку, чайник в воду и другие жидкости.
- Будьте аккуратны во время использования чайника. Избегайте контакта с горячим паром, который выходит из носика. После того как вода закипит, подождите некоторое время, прежде чем открывать крышку чайника.
- Будьте аккуратны при налипании горячей воды.
- Соблюдайте меры осторожности, если рядом находятся дети. После кипячения вода очень горячая!
- Необходимо соблюдать крайнюю осторожность, когда вы берете чайник с горячей водой. Не дотрагивайтесь до горячих поверхностей чайника. Берите чайник за ручку.
- База чайника должна использоваться строго по назначению.
- Устройство отвечает принятым стандартам безопасности. Ремонт устройства или замена сетевого кабеля должны производиться только специалистами сервисного центра. Неквалифицированный ремонт может создать серьезную угрозу для пользователя.
- Не позволяйте пользоваться прибором лицам с ограниченными возможностями или людям без соответствующего опыта и знаний, если они не были проинструктированы об использовании прибора лицом, отвечающим за их безопасность.
- Не позволяйте детям играть с прибором.
- Для выключения нажмите на кнопку и отключите прибор от электрической сети.
- Во время кипячения крышка должна быть плотно закрыта. Не открывайте крышку чайника во время кипячения, это опасно. Вы можете обжечься!
- Не наливайте слишком много воды в чайник, она может выплеснуться во время кипячения.

ТЕХНИЧЕСКИЕ ХАРАКТЕРИСТИКИ

Максимальный объем: 1,6 л

Мощность: 1800 Вт

Напряжение: 220-240 В

Частота: 50 Гц

ПОДГОТОВКА К ИСПОЛЬЗОВАНИЮ

Снимите все упаковочные материалы с прибора. Наполните чайник до максимальной отметки и вскипятите воду. Вылейте воду и повторите то же самое еще 2 раза. После этого чайник готов к эксплуатации.

Внимание: максимальный объем 1,6 литра.

ИСПОЛЬЗОВАНИЕ

1. Снимите чайник с базы, откройте крышку, залейте нужное количества воды. Уровень воды не должен быть выше максимальной и ниже минимальной отметки. Слишком маленькое количество воды может привести к автоматическому отключению до того, как вода закипит.

Внимание: не наливайте воду выше максимальной отметки, так как вода может выплеснуться во время кипячения. Убедитесь, что крышка плотно закрыта.

2. Поставьте чайник на базу.

3. Подсоедините вилку к розетке. Нажмите на кнопку вкл/выкл. Загорится индикаторная лампочка, и начнется кипячение воды. Чайник выключится автоматически, как только вода закипит.

Внимание: убедитесь, что кнопка не заблокирована и крышка плотно закрыта. Чайник не выключится автоматически, если кнопка заблокирована или если открыта крышка.

4. После того как вода закипит, снимите чайник с базы и разлейте воду по чашкам.

Внимание: будьте аккуратны! Горячая вода и горячий пар могут стать причиной ожогов.

5. Для повторного кипячения или подогрева воды нажмите на кнопку вкл/выкл.

ЗАЩИТА ОТ ВКЛЮЧЕНИЯ ПУСТОГО ЧАЙНИКА

В случае если вы случайно включите пустой чайник, сработает защита и он выключится автоматически.

В этом случае дайте чайнику остыть, после этого наполните его холодной водой и включите снова.

ЧИСТКА И УХОД

1. Всегда отключайте прибор от электрической сети перед чисткой.

2. Никогда не погружайте чайник, провод или электрическую базу в воду, а также не допускайте попадания влаги на эти части.

3. Корпус чайника можно протирать слегка влажной мягкой салфеткой.

Внимание: не используйте химические или абразивные чистящие вещества, а также металлические или деревянные предметы для очистки поверхности чайника.

УДАЛЕНИЕ НАКИПИ

Чтобы снизить темп образования накипи, используйте фильтрованную воду для кипячения в чайнике. При использовании некачественной воды на дне чайника может образоваться накипь, которую необходимо регулярно удалять. Вы можете использовать специальные средства для удаления накипи, четко следуйте инструкциям на упаковке.

ВОЗМОЖНЫЕ НЕИСПРАВНОСТИ И СПОСОБЫ ИХ УСТРАНЕНИЯ

При возникновении неисправности следует обращаться в авторизованный сервисный центр.

ТРЕБОВАНИЯ ПО УТИЛИЗАЦИИ

Отходы, образующиеся при утилизации изделий, подлежат обязательному сбору с последующей утилизацией в установленном порядке и в соответствии с действующими требованиями и нормами отраслевой нормативной документации, в том числе в соответствии с СанПиН 2.1.3684-21 «Санитарно-эпидемиологические требования к содержанию территорий городских и сельских поселений, к водным объектам, питьевой воде и питьевому водоснабжению населения, атмосферному воздуху, почвам, жилым помещениям, эксплуатации производственных, общественных помещений, организации и проведению санитарно-противоэпидемических (профилактических) мероприятий».

ДАТА ИЗГОТОВЛЕНИЯ

Дата изготовления указана на упаковке изделия.

ОПИСАНИЕ

1. Носик
2. Корпус
3. База
4. Крышка
5. Ручка
6. Кнопка вкл/выкл со встроенным световым индикатором нагрева
7. Электрическая вилка

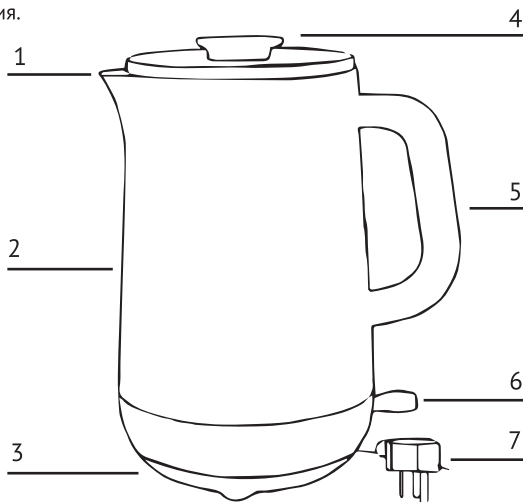

ПРАВИЛА И УСЛОВИЯ ХРАНЕНИЯ И ПЕРЕВОЗКИ

- Отключите прибор от электрической сети и дайте ему полностью остыть.
- Очистите прибор, следуя рекомендациям в данной инструкции.
- Смотайте шнур питания.
- Храните прибор в сухом, прохладном месте.
- Хранение и транспортировку рекомендуется осуществлять в заводской упаковке.

СЕРТИФИКАЦИЯ

LEBEN Чайник электрический, 1,6 л, 1800 Вт, металл, пластик, бесшовная колба, дв. стенки

220-240 В, 50 Гц. Соответствует требованиям ТР ТС 004/2011 «О безопасности низковольтного оборудования», ТР ТС 020/2011 «Электромагнитная совместимость технических средств», ТР ЕАЭС 037/2016 «Об ограничении применения опасных веществ в изделиях электротехники и радиоэлектроники». Гарантийный срок: 12 месяцев. Срок службы: 3 года. Уполномоченное изготовителем лицо: ООО «ТРЕЙДМАРК», 119021, г. Москва, ул. Тимура Фрунзе, д. 11, стр. 1, помещ. IV, этаж 1, ком. 6, тел.: +7-985-459-0039, эл. почта: trademrkt@yandex.ru. Импортёр в России: ООО «СКАЙ ИМПОРТ», 119021, г. Москва, ул. Тимура Фрунзе, д. 11, стр. 49, 2-й этаж, помещение I, комната 11, тел.: +7-985-459-01-27, эл. почта: skyimport@ya.ru. Импортёр в РБ: ООО «МПР Ритейл», Беларусь, г. Минск, ул. Голубка, 2. Тел.: 8 (017) 396-85-17. Изготовлено в Китае.

Класс защиты: 1. Энергоэффективность: В. Дата изготовления указана на упаковке.

Изготовитель: Нингбо Гудфрендз Электрик Апплайнс Кампани Лтд. Адрес: 1338, Вэст Тандзялинг Роуд, Сяодунг Индастриал Зон, Иуяу, Нингбо, КНР.

ГАРАНТИЙНОЕ ОБЯЗАТЕЛЬСТВО

Изделие: LEBEN Чайник электрический

Модель: 291-113

Настоящая гарантия предоставляется изготовителем в дополнение к правам потребителя, установленным действующим законодательством Российской Федерации, и ни в коей мере не ограничивает их. Настоящая гарантия действует в течение 12 месяцев с даты приобретения изделия и подразумевает гарантийное обслуживание изделия в случае обнаружения дефектов, связанных с материалами и работой. В этом случае потребитель имеет право, среди прочего, на бесплатный ремонт изделия. Настоящая гарантия действительна при соблюдении следующих условий:

1. Изделие приобретается исключительно для личных бытовых нужд. Изделие должно использоваться в строгом соответствии с инструкцией по эксплуатации, с соблюдением правил и требований безопасности.
2. Обязанности изготовителя по настоящей гарантии исполняются продавцами – уполномоченными дилерами изготовителя и официальными обслуживающими (сервис-) центрами. Настоящая гарантия не распространяется на изделия, приобретенные у не уполномоченных изготовителем продавцов, которые самостоятельно отвечают перед потребителем в соответствии с российским законодательством.
3. Настоящая гарантия не распространяется на дефекты изделия, возникшие в результате:
 - химического, механического или иного воздействия, попадания посторонних предметов, жидкостей, насекомых и продуктов их жизнедеятельности внутрь изделия;
 - неправильной эксплуатации, заключающейся в использовании изделия не по его прямому назначению, а также установки и эксплуатации изделия с нарушением правил и требований техники безопасности;
 - появления внешних изменений, возникших в результате нормальной эксплуатации, а также естественного износа, не влияющих на функциональные свойства: механические повреждения внешней или внутренней поверхности (вмятины, царапины, потертости), естественные изменения цвета металла, в т. ч. появление радужных и темных пятен, а также коррозии на металле в местах повреждения покрытия и на непокрытых участках металла;
 - износа деталей отделки, ламп, батарей, защитных экранов, накопителей мусора, ремней, щеток и иных деталей с ограниченным сроком использования;
 - ремонта изделия, произведенного лицами или фирмами, не являющимися авторизованными сервисными центрами.
4. Настоящая гарантия действительна при предъявлении товара, в котором обнаружены дефекты, вместе с оригиналом настоящего талона и оригиналом товарного чека, выданного продавцом.
5. Настоящая гарантия действительна только для изделий, используемых для личных бытовых нужд, и не распространяется на изделия, которые используются для коммерческих, промышленных или профессиональных целей.

Поставщик не несет никакой ответственности за ущерб, связанный с повреждением изделия при транспортировке, в результате некорректного использования, а также в связи с модификацией или самостоятельным ремонтом изделия.

<https://leben-home.ru>

ГАРАНТИЙНЫЙ ТАЛОН

Наименование товара:		
Код товара:		Печать и подпись продавца:
Дата продажи:		
Срок гарантии:	12 месяцев с момента продажи товара	

Гарантийные обязательства не распространяются на изделие в случаях:

- нарушения условий инструкции по эксплуатации, в том числе неправильного подключения, неисправной/нестабильной электросети и/или плохого ухода за изделием;
- механического повреждения (следов ударов, трещин, сколов и пр.);
- негативного воздействия внешних факторов, в том числе воздействия влаги, высоких/низких температур, коррозии, окисления, попадания внутрь посторонних предметов, веществ, жидкостей, насекомых или животных;
- наличия признаков ремонта неуполномоченными лицами (самим покупателем);
- действия непреодолимой силы (пожара, аварии и пр.), несчастного случая, умышленных или неосторожных действий покупателя или третьих лиц;
- изменения конструкции товара, подключения внешних устройств, использования не по назначению;
- на элементы питания, шнур электропитания, а также при естественном износе деталей.

Внимание! Прибор предназначен только для использования в домашних условиях.

В случае использования в коммерческой деятельности или при промышленном применении прибор снимается с гарантии.

Гарантийные обязательства теряют силу по истечении гарантийного срока.

Если при покупке товаров покупателем не были предъявлены претензии по комплектности товаров, внешнему виду, наличию механических повреждений, то в дальнейшем такие претензии не принимаются.

С условиями настоящего гарантийного талона ознакомлен и согласен.

(подпись, Ф. И. О. покупателя)

Корешок талона на гарантийный ремонт изделия

Данные о произведенном ремонте

✂ Модель.....
Серийный номер.....
Дата покупки.....
Покупатель.....
Адрес.....
Телефон.....
Дата ремонта/АСЦ.....
Место печати продавца.....

Данные о произведенном ремонте

✂ Модель.....
Серийный номер.....
Дата покупки.....
Покупатель.....
Адрес.....
Телефон.....
Дата ремонта/АСЦ.....
Место печати продавца.....

Данные о произведенном ремонте

✂ Модель.....
Серийный номер.....
Дата покупки.....
Покупатель.....
Адрес.....
Телефон.....
Дата ремонта/АСЦ.....
Место печати продавца.....

ЛЕВЕН

ПРОСТО ДЛЯ ЖИЗНИ

Изделие.....Модель.....

Серийный №.....

Дата продажи.....

Фирма, продавец.....

Подпись продавца.....

Печать продавца.....

Покупатель.....

Адрес.....

Телефон.....

Настоящий талон действителен только при наличии печати и заполнения всех приведенных выше граф.

Корешок талона на гарантийный ремонт изделия

Данные о произведенном ремонте

✂ Модель.....
Серийный номер.....
Дата покупки.....
Покупатель.....
Адрес.....
Телефон.....
Дата ремонта/АСЦ.....
Место печати продавца.....

Данные о произведенном ремонте

✂ Модель.....
Серийный номер.....
Дата покупки.....
Покупатель.....
Адрес.....
Телефон.....
Дата ремонта/АСЦ.....
Место печати продавца.....

Данные о произведенном ремонте

✂ Модель.....
Серийный номер.....
Дата покупки.....
Покупатель.....
Адрес.....
Телефон.....
Дата ремонта/АСЦ.....
Место печати продавца.....

ЛЕВЕН
ПРОСТО ДЛЯ ЖИЗНИ

Изделие.....Модель.....

Серийный №.....

Дата продажи.....

Фирма, продавец.....

Подпись продавца.....

Печать продавца.....

Покупатель.....

Адрес.....

Телефон.....

Настоящий талон действителен только при наличии печати и заполнения всех приведенных выше граф.